

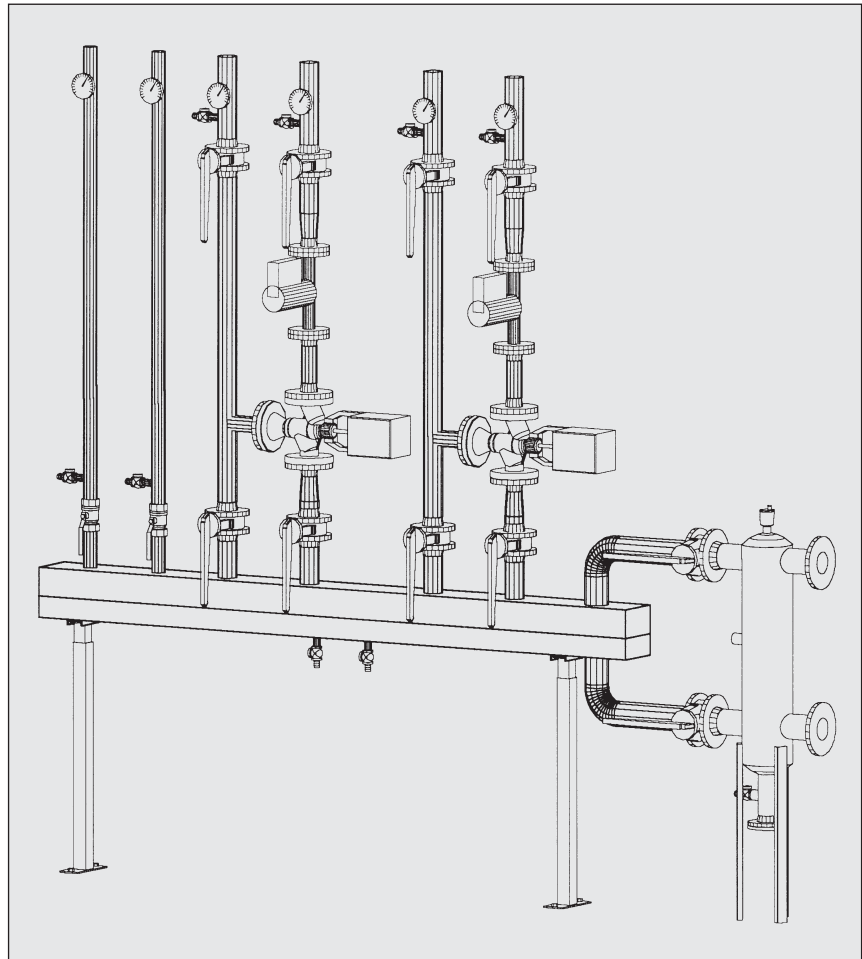

TECHNOLOGICKÁ ZAŘÍZENÍ PRO KOTELNY A PŘEDÁVACÍ STANICE • TEPELNÁ ČERPADLA

Kombinovaný rozdělovač se sběračem RS KOMBI, RS MINI a RS UNIVERSAL



Kombinovaný rozdělovač se sběračem se stal nedílnou součástí novodobé technologie kotelen, předávacích stanic a jejich strojoven. Jeho instalací dochází k výraznému zjednodušení (a zlevnění) vedení potrubních tras a k celkové přehlednosti jednotlivých větví.



**Autorizovaný distributor deskových
výměníků společnosti Alfa Laval**



VÝHODY OPROTI KLASICKÉMU PROVEDENÍ

- odpadá rozdělovač a sběrač jako dvě samostatná tělesa,
- odpadají složité propojení třetí cesty při ekvitermní regulaci několika větví,
- snadné vedení potrubních tras, odpadá křížení potrubí,
- minimální prostorová náročnost,
- přehlednost jednotlivých větví,
- vstupní a výstupní hrdla je možné dle přání vyrobit do stran, dolů nebo do čela,
- dle dispozice místa osazení lze vyrobit RS KOMBI zalomený pod zadaným úhlem, **ale hlavně!!!!**

RS KOMBI si velmi snadno a rychle sami navrhnete a určíte jeho cenu s pomocí návrhového programu!!!

Princip spočívá v napojení přívodního a vratného potrubí souběžně do oddělených komor RS KOMBI. Mezi přívodním a vratným potrubím lze potom snadno umístit směšovací ventily, oběhová čerpadla a další armatury.

Při stanovení rozteče jednotlivých hrdel je nutné vycházet z rozměrů následně osazených armatur, aby byly volně manipulovatelné. Standardně jsou hrdla délky 150mm s přírubami nebo závitovými hrdly v jedné rovině (obr. 1a). Je však možné tato hrdla přizpůsobit armaturám tak, aby osy ovládacích prvků armatur byly

v jedné rovině (obr. 1b). Toto řešení je předmětem individuální dohody při objednávce a výšky jednotlivých hrdel stanovuje projektant nebo zákazník.

Při návrhu jednotlivých dimenzí RS při daném MODULu je třeba dát pozor na tzv. kritický průřez (obr. 2). Jednoduše řečeno, pro konkrétní MODUL je vždy omezení pro použití max. dimenze hrdla, ovšem i tato dimenze je závislá na umístění vůči ostatním odběrům. Máte-li pochybnosti a obáváte-li se případných hydraulických problémů, konzultujte řešení s výrobcem.

Obr. 1a: Hrdla přírub v jedné rovině, standardní délky 150mm

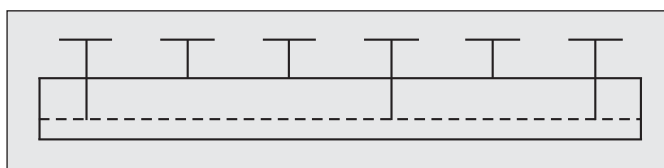

Obr. 1b: Hrdla přírub osazená dle roviny středových os armatur, délky musí určit projektant

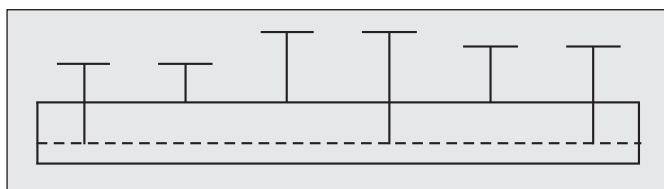

Obr. 2: Ukázka MODULU 200 v kritickém průřezu

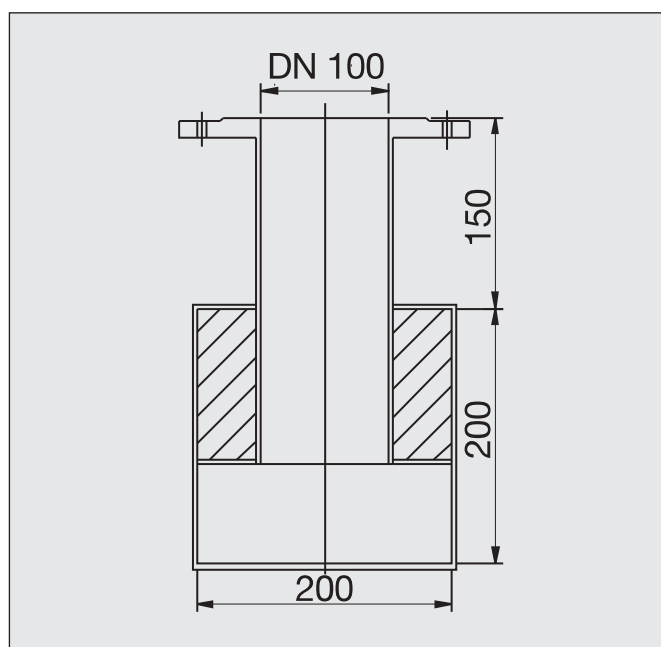

Moduly, které vyjadřují délku jedné strany čtverce řezu RS KOMBI obou komor dohromady (obr. 2), jsou stanoveny vzhledem k přenášenému výkonu při $\Delta t = 20$, respektive k průtočnému množství. Vychází se z předpokladu, kdy hlavní přívod od zdroje tepla a zpátečka k němu je na RS KOMBI napojena na jeho jednom konci (obr. 3a,b). První z kraje by měla být zpátečka ke zdrojům tepla, tedy výstup ze spodní komory – sběrače. Pokud to dispoziční řešení umožňuje, je vhodné hlavní přívod a zpátečku napojit ve středu RS KOMBI (obr. 4a,b) a rovnoměrně rozdělit odběry na obě strany. Tím se docílí zmenšení potřebného modulu odpovídající až polovičnímu průtočnému množství, respektive výkonu při $\Delta t = 20$.

Rozdělovač je také možné vyrobit s izolační vrstvou mezi komorami a průchozími hrdly. Toto řešení je efektivní pouze u velkých systémů při Dt větším než 20. Tato vrstva má potom především význam dilatační z důvodu rozdílné roztažnosti materiálu jednotlivých komor při jejich rozdílné teplotě vody. Svůj význam může také plnit u chladících soustav, kdy se pracuje s malým

teplotním spádem a je důležitý každý stupeň. RS KOMBI s meziizolací nelze navrhovat s pomocí návrhového programu na CD ROMu.

ÚDAJE PRO OBJEDNÁVKU

- jednočarový výkres-náčrtek RS KOMBI, ze kterého budou patrné rozteče, umístění a dimenze jednotlivých hrdel, včetně rozlišení, zda-li se jedná o závitová nebo přírubová (zde také určit PN), dále celková délka a případné umístění návarků pro manometry, teploměry a vypouštěcí kohouty.
- celkový výkon zdroje tepla přenášený RS KOMBI při $\Delta t=20$ nebo průtočné množství,
- optimálním způsobem je předání výkresu vytvořeného s pomocí návrhového programu faxem nebo e-mailem,
- počet a typ podpěr.

RS jsou dodávány v základním nátěru s plastickými krytkami jednotlivých hrdel.

Q_{max} = [m³/hod]	6	10	15	23	42	65	95	130
do výkonu [kW] při $\Delta t=20$	120	250	350	550	1000	1500	2100	3000
MODUL	80	100	120	150	200	250	300	350
Průtok. průřez komor S_p (m²)	0,0019	0,0028	0,0040	0,0070	0,0114	0,0176	0,0271	0,0380
Max. délka (m)	1,5	2,0	3,0					

Těla všech RS KOMBI standardně PN 0,6MPa, teplota 110° C. Maximální rychlost proudění vody v tělese je 1,0 m/s.

Obr.5: Doporučené minimální rozteče jednotlivých hrdel v závislosti na jejich dimenzích

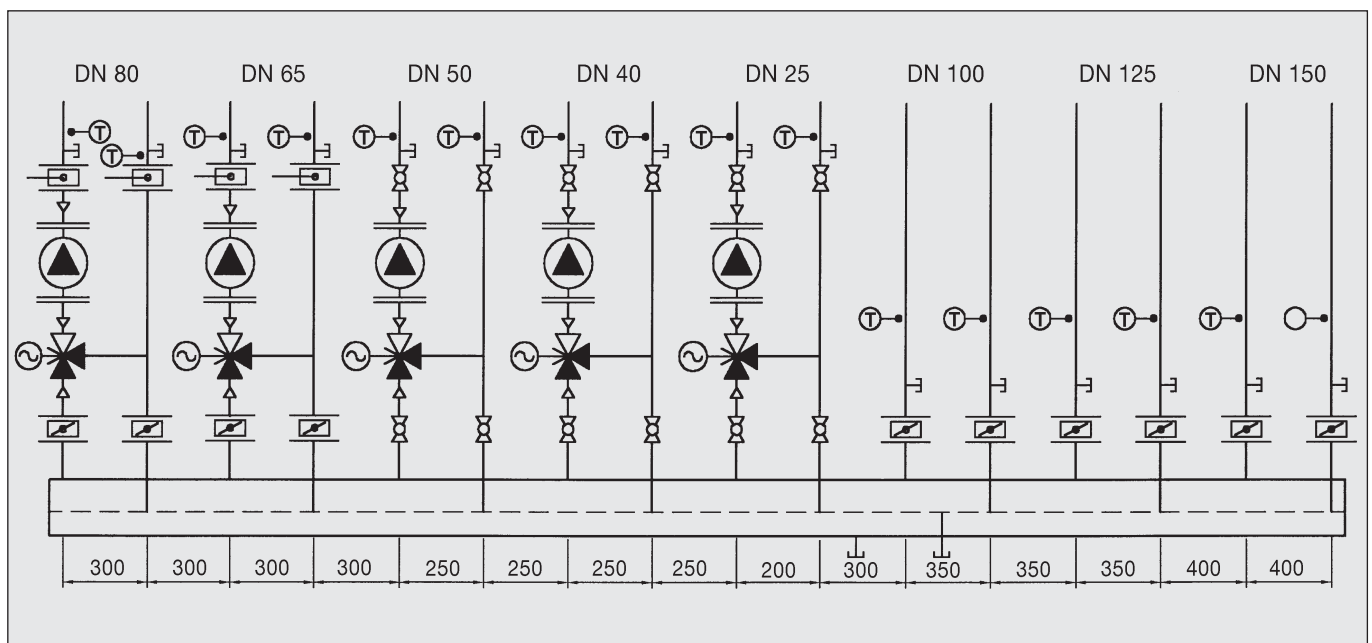

Kombinovaný rozdělovač se sběračem

Obr. 3a: Hlavní přívod na kraji, první zpátečka do spodní komory – správné zapojení

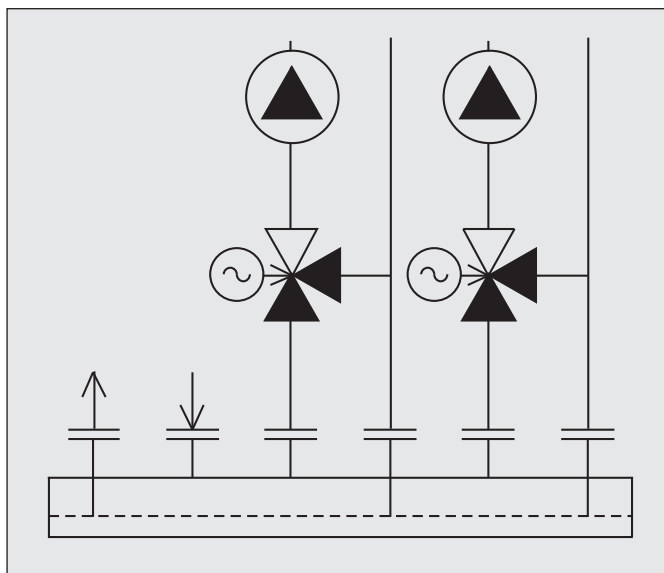

Obr. 3b: Hlavní přívod na kraji, první přívod do horní komory – nesprávné zapojení

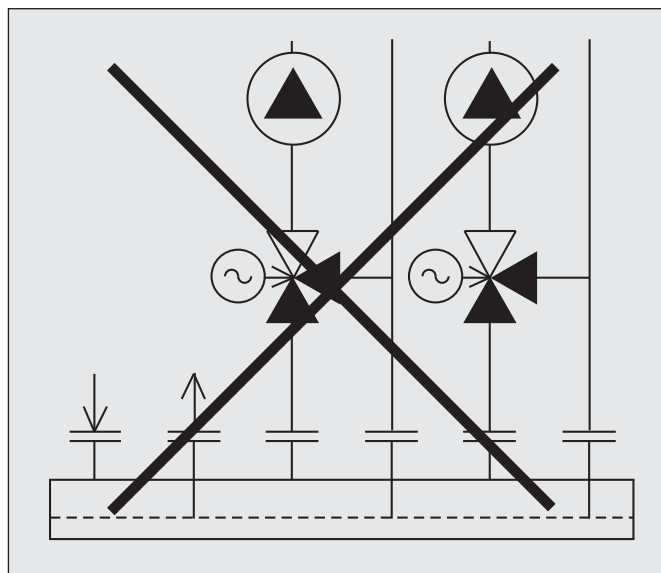

Obr. 4a: Hlavní přívod uprostřed, zpátečka vyvedena spodem – optimální řešení

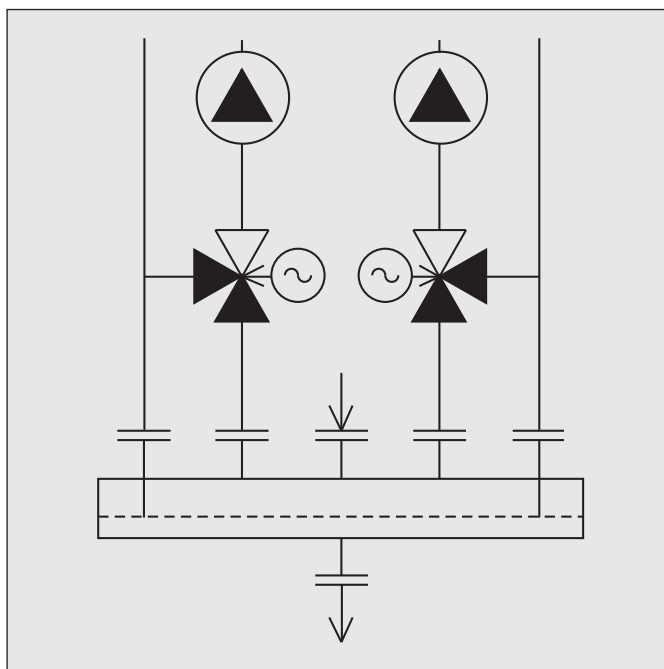

Obr. 4b: Hlavní přívod uprostřed, zpátečka prochází horní komorou, možné, ale méně výhodné řešení

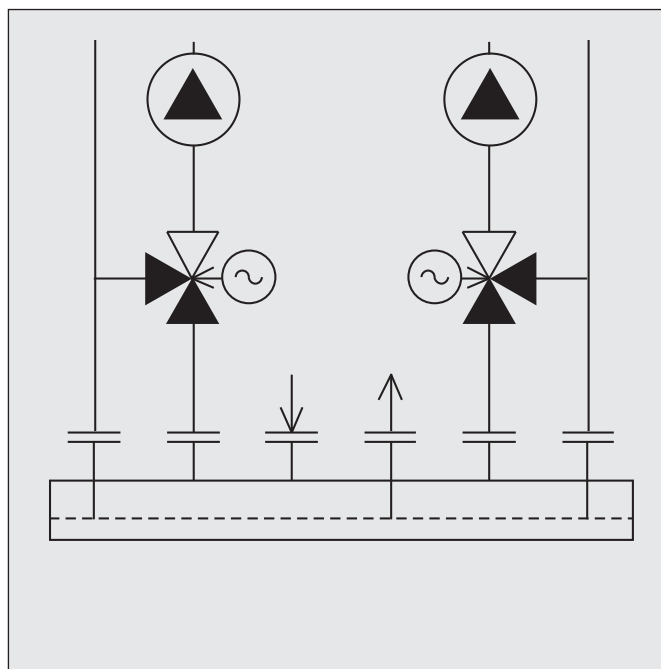

Výkresy RS MINI a RS UNIVERSAL

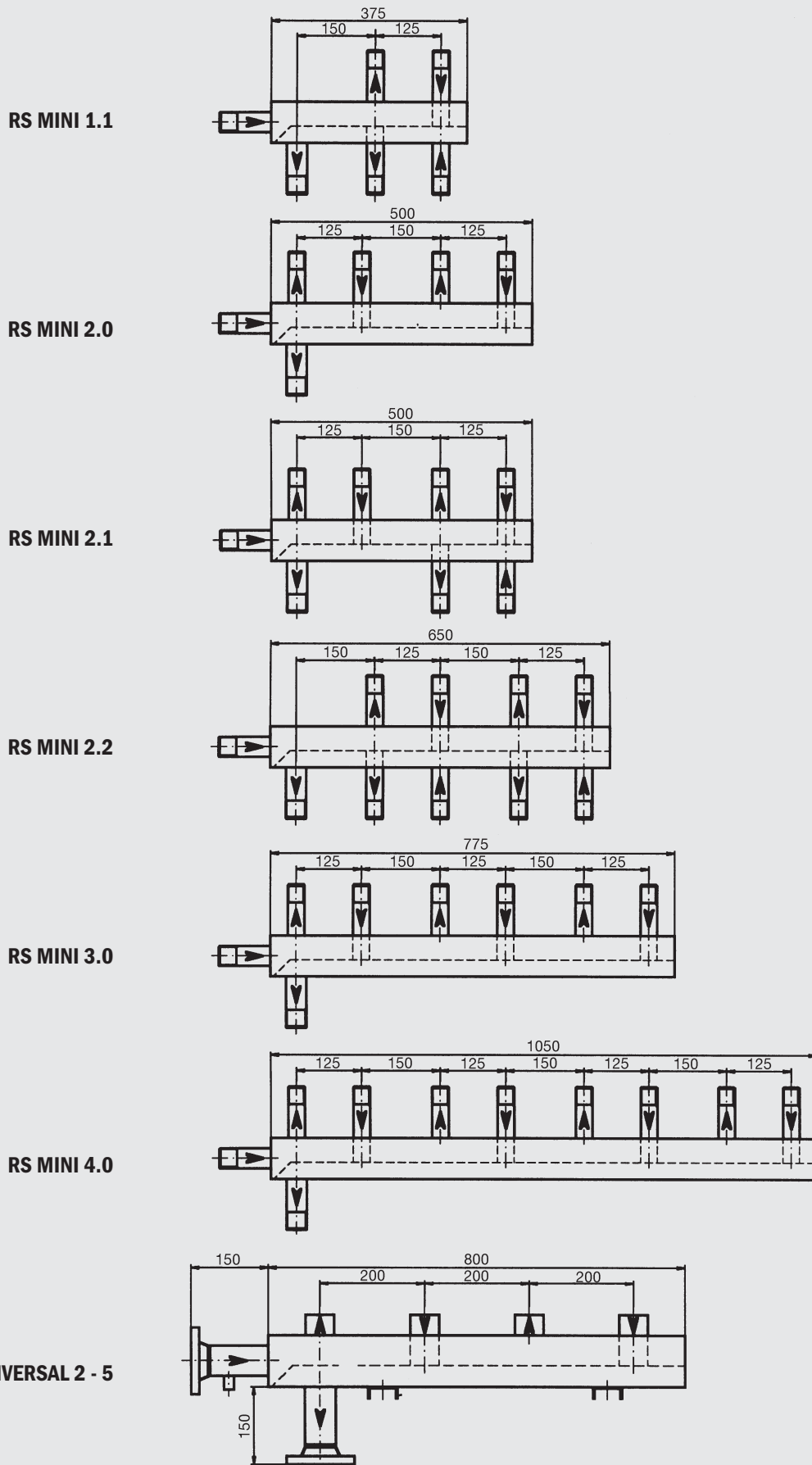

Kombinovaný rozdělovač se sběračem

RS MINI jsou standardizované RS rozdělovače sběrače, určené především pro kotelny rodinných domků, případně menší domovní kotelny nebo předávací stanice.

Všechny jsou zakončeny vždy vnějším G závitem, vstupy od zdroje jsou 1 1/4", výstupy 1", s definovanými roztečemi.

RS UNIVERSAL jsou také standardizované RS rozdělovače sběrače, určené především pro domovní kotelny nebo předávací stanice.

Vstupy od zdroje jsou přírubové DN50/0,6, všechny výstupy Ø48mm (1 1/2"), s definovanými roztečemi 200mm. Výstupy nemají příruby ani závity. Dle potřeby se přivaří závit, redukce nebo příruba.

Hlavní výhodou RS MINI a RS UNIVERSAL je, že výrobce, případně velkoobchod, je má trvale skladem a zákazník je nemusí individuálně objednávat, ale může si je okamžitě odebrat.

Tabulka základních rozměrů RS MINI a RS UNIVERSAL

TYP RS	hrdla od zdroje	hrdla výstupní	MODUL	výška hrdel [mm]	počet výst. větví	celková délka [mm]	hmotnost [kg]
RS MINI 2.0	G 1 1/4"	G 1"	80	100	2	600	7
RS MINI 1.1	G 1 1/4"	G 1"	80	100	2	475	6
RS MINI 3.0	G 1 1/4"	G 1"	80	100	3	875	10,5
RS MINI 2.1	G 1 1/4"	G 1"	80	100	3	600	8
RS MINI 4.0	G 1 1/4"	G 1"	80	100	4	1150	14
RS MINI 2.2	G 1 1/4"	G 1"	80	100	4	750	9,5
RS UNI 2	DN 50/0,6	Ø 48	100	40	2	950	17
RS UNI 3	DN 50/0,6	Ø 48	100	40	3	1350	23
RS UNI 4	DN 50/0,6	Ø 48	100	40	4	1750	29
RS UNI 5	DN 50/0,6	Ø 48	100	40	5	2150	35

Těla všech RS standardně PN 0,6MPa.

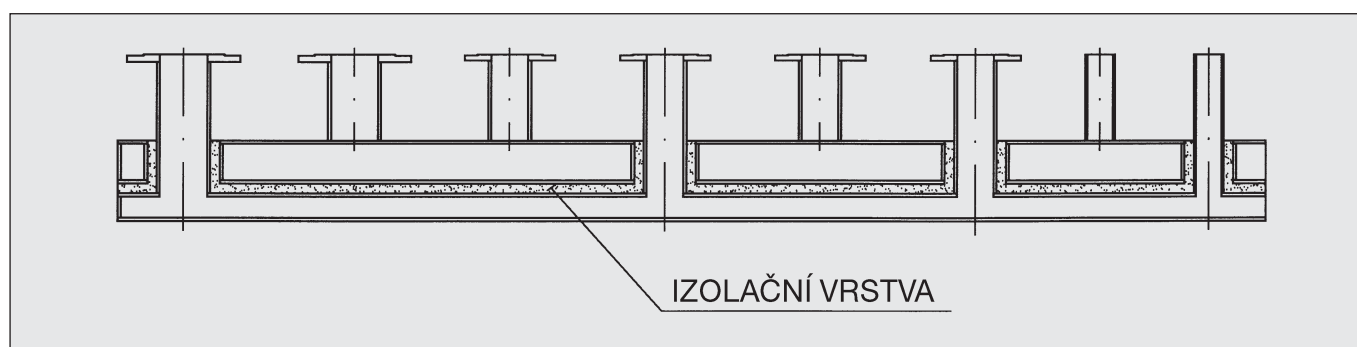

ORIGINÁLNÍ TEPELNÁ IZOLACE Z PUR PĚNY S VNĚJŠÍ POVRCHOVOU AL ÚPRAVOU

Ke každému MODULU lze nyní objednat i originální tepelnou izolaci z PUR pěny s vnější povrchovou AL úpravou. Izolace se dodává vždy na konkrétní RS KOMBI, je nezbytné jí objednat zároveň s rozdělovačem! Dodatečnou objednávku nelze přijmout, výřezy pro hrdla se provádějí přesně na jejich průměr. Jednotlivé výstupní hrdla se již neizolují.

Izolace je dodávána volně, rozložená na dvě poloviny, které se nasadí na tělo rozdělovače a následně spojí. Povrchová úprava i vlastní PUR pěna je citlivá na poškození, doporučujeme nasazení izolace těsně před předáním díla.

RS KOMBI s izolací lze zadat pomocí návrhového programu, nikoli však ocenit. Pro aktuální cenu prosím laskavě kontaktujte vašeho obchodníka - dodavatele.

Stavitelné stojany a nástěnná konzola

Ke všem typům RS KOMBI lze použít originální podpěry, které jsou v případě stavitelných stojanů výškově nastavitelné. Všechny typy podpěr jsou zároveň zinkovány, styčná plocha mezi

podpěrou a tělem RS je oddělena pryžovou antivibrační podložkou, která omezuje případný přenos chvění (např. od čerpadel) na stavební konstrukci. Dodávka je kompletní včetně připevňovacích šroubů.

Tabulka základní parametrů podpěr

název	typové označení	pro MODUL	stavitelná výška*	hmotnost (1 ks)
stavitelný stojan	SS 80/150,l=420-670	80 - 150	420 - 670	3,5
stavitelný stojan	SS 80/150,l=720-970	80 - 150	720 - 970	5
stavitelný stojan	SS 200/250,l=370-570	200 - 250	370 - 570	6
stavitelný stojan	SS 300/350,l=370-570	300 - 350	370 - 570	6,5
nástěnná konzola	NK 80/150	80 - 150	-	1,5

* – stavitelnou výškou se rozumí možnost nastavení výšky od spodní hrany RS a podlahou.

Tabulka doporučených počtů ks podpěr a jejich vzdálenosti

MODUL	počet podpěr 2	počet podpěr 3	max. osová rozteč podpěr	min. vzdálenost osy podpěry od konce RS
80 - 150	do 4000mm	nad 4000mm	2500mm	250mm
200 - 250	do 3500mm	nad 3500mm	2000mm	250mm

Výkresy podpěr

Návod na montáž podpěr:

- Připevněte horní posuvnou část stavitelného stojanu k patce RS (součást RS) pomocí aretačních šroubů, v případě nástěnné konzoly dotáhněte napevno aretační šrouby k profilu konzoly.
- Nasuňte spodní část podpěry a zajistěte stavitelných šroubem RS ve vodorovné poloze, přišroubujte spodní část podpěry k podlaze.
- S pomocí stavitelného šroubu si nastavte vodorovnou výšku RS dle potřeby.

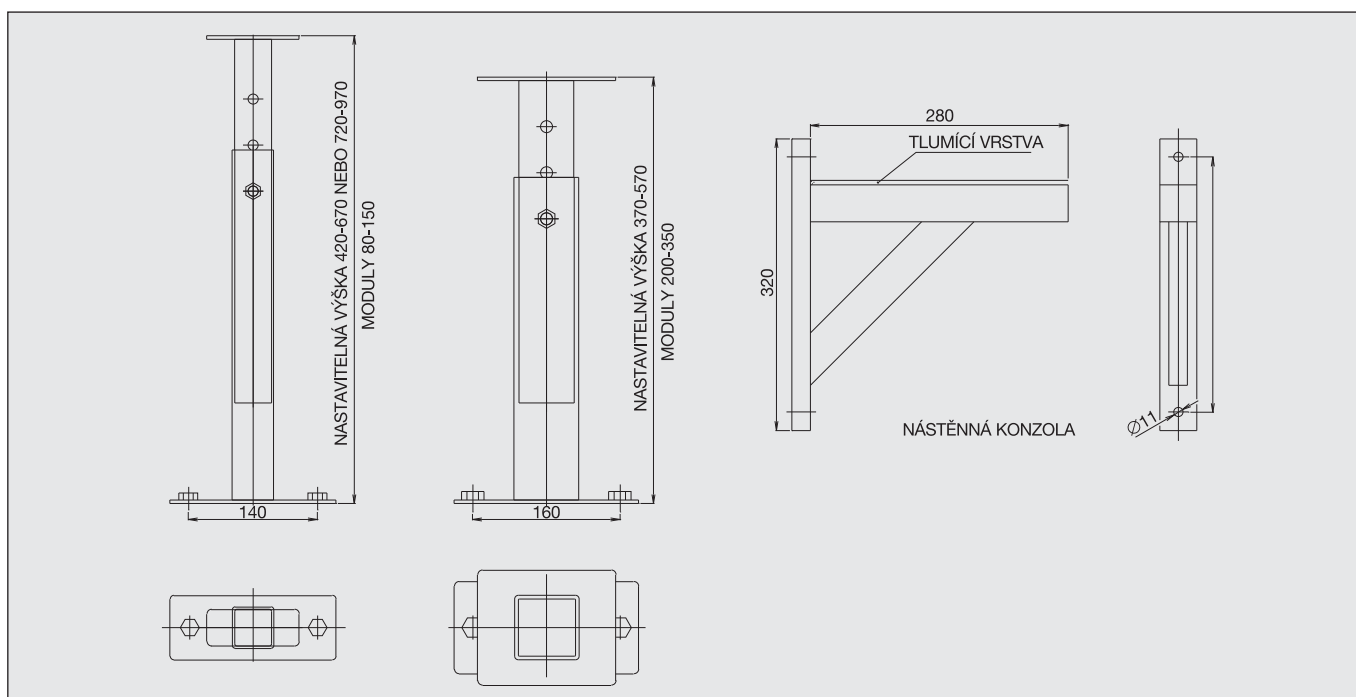

Kombinovaný rozdělovač se sběračem

